

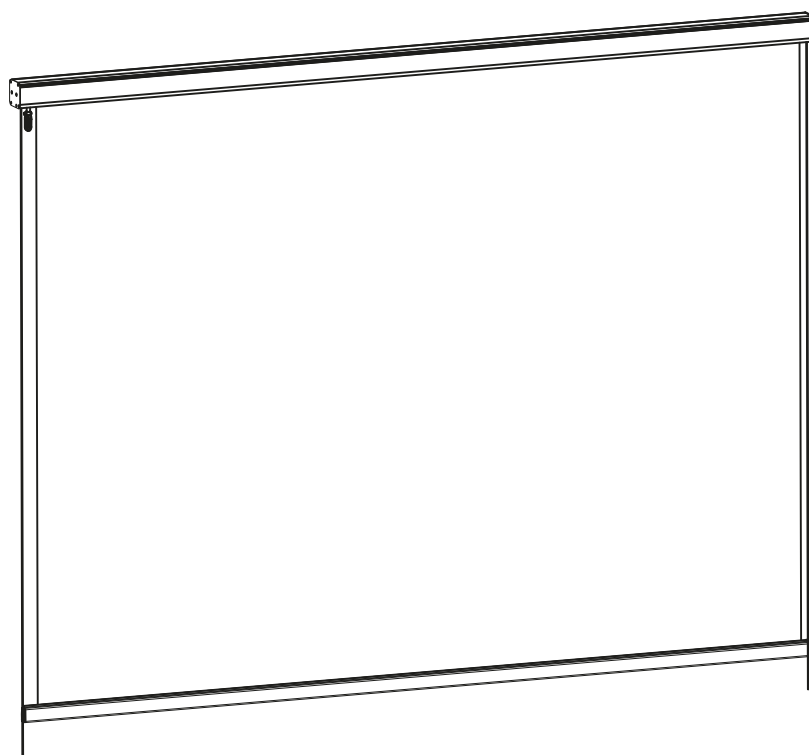

Pergola sunscreen 3 & 4M

JAW3502120 - JAW3502125

-  **Instruction manual**
-  **Montage handleiding**
-  **Montageanleitung**
-  **Manuel d'instruction**





Important Information:

Pre-Assembly Checklist:

Before starting the assembly, please ensure:

- All listed parts are supplied and undamaged.
- **Report any missing and/or damaged parts within 14 days of delivery and before assembly! Do not install defective or damaged parts. Doing so may invalidate your claim and/or warranty!**
- For reporting missing parts, please contact your point of sale (store or website) where your product was purchased.
- Do not discard the packaging without confirming the proper functioning of the product.

Product Assembly Guidelines:

- Avoid rainy days, prevailing winds, and overhanging trees. Check the surrounding area for any possible obstructions near or within the product placement.
- Ensure at least 1 extra persons are present during assembly. This will help speed up assembly time.
- Keep children away from the assembly area.
- Exercise caution to avoid the risk of pinching.
- Follow all assembly steps meticulously and verify the structure's level on all sides.
- We recommend you re-check tightness of all relevant fasteners and the level of the complete structure before starting assembly of accessories
- Properly anchor the main structure to the ground or foundation before adding accessories.
- Please ensure that you retain the instruction manual and do not throw it away after assembly.
- The user is liable for any damages or injuries caused due to incorrect or improper installation.



Warranty Information:

The warranty applies to manufacturers defects and covers the replacement of spare parts or the provided product, no refunds will be issued. The manufacturers warranty does not cover:

- Normal wear and tear.
- Loss or breakage during unpacking or installation.
- Lack of care, neglect, vandalism, impact with foreign objects, contact with abrasive materials, aesthetics, incorrect assembly or disassembly, rebuilding, or relocation and including and not limited to all points mentioned in the above weather conditions paragraph.
- Force majeure events like hail, high winds, storms, snow, floods, lightning, etc.
- Modifying the product voids the warranty; user-tampered products are not covered.

All warranty claims must be directed to the point of sale (store or website) where your product was purchased.

Please ensure you send the following details:

- Proof of purchase
- A detailed description of the problem.
- Clear and complete pictures of the problem.

Your claim will then be assessed accordingly.

Maintenance Recommendations:

To ensure longevity and aesthetic appeal, regular maintenance is essential.

We recommend:

- Cleaning with fresh water using a soft sponge or cloth once or twice a year (or more).
- Avoid using detergents or abrasive materials during cleaning.
- Regularly checking the tightness of screws (at least once a year).
- Applying WD-40 (or similar product) to fasteners to clean and increase surface rust resistance
- Ensuring unobstructed water flow in gutters (clearing leaves, branches, etc.).

Belangrijke informatie:

Montage voorbereiding/ Controlelijst:

- Voordat u met de montage begint, zorg ervoor dat:
- Alle vermelde onderdelen zijn geleverd en onbeschadigd zijn.
- **Meld ontbrekende en/of beschadigde onderdelen binnen 14 dagen na levering en vóór montage! Monteer defecte of beschadigde onderdelen niet. Doet u dit wel, dan kan uw claim en/of garantie ongeldig worden verklaard!**
- Voor het melden van ontbrekende onderdelen, neem contact op met het verkooppunt (winkel of website) waar uw product is gekocht.
- Gooi de verpakking niet weg zonder de goede werking van het product te bevestigen.

Product Assemblage Richtlijnen:

- Vermijd regenachtige dagen, overheersende winden en overhangende bomen. Controleer de omliggende omgeving op mogelijke obstakels in de buurt van of binnen de plaatsing van het product.
- Zorg ervoor dat er minstens 1 extra persoon aanwezig is tijdens de montage, dit bevordert een snellere montage.
- Houd kinderen uit de buurt van het montagegebied.
- Wees voorzichtig om het risico op beknelling te vermijden.
- Volg alle montageschappen nauwgezet en controleer meermalig het waterpas niveau en hoeken van het product.
- Wij raden u aan de stevigheid van alle relevante bevestigingsmiddelen en het niveau van de hoofdconstructie opnieuw te controleren voordat u begint met de montage van accessoires.
- Veranker de hoofdconstructie op de juiste manier in de grond of fundering voordat u accessoires toevoegt.
- Zorg ervoor dat u de instructiehandleiding bewaart en deze niet weggooit na de montage.
- De gebruiker is aansprakelijk voor eventuele schade of letsel veroorzaakt door onjuiste of onjuiste installatie.



Garantie-informatie:

De fabrieksgarantie geldt voor fabrieksdefecten en omvangt de vervanging van reserveonderdelen of het geleverde product, er worden geen restituties verstrekt. De fabrieksgarantie dekt niet:

- Normale slijtage.
- Verlies of breuk tijdens het uitpakken of installeren.
- Gebrek aan zorg, verwaarlozing, vandalisme, impact met externe objecten, contact met schurende materialen, esthetiek, onjuiste montage of demontage, herbouw of verplaatsing en inclusief maar niet beperkt tot alle punten genoemd in de bovenstaande alinea over weersomstandigheden.
- Overmachtgebeurtenissen zoals hagel, harde wind, stormen, sneeuw, overstromingen, bliksem, etc.
- Het wijzigen van het product maakt de garantie ongeldig; door de gebruiker gemanipuleerde producten vallen niet onder de dekking.

Alle garantieclaims moeten worden gericht aan het verkooppunt (winkel of website) waar uw product is gekocht.

Zorg ervoor dat u de volgende gegevens meestuur:

- Aankoopbewijs
- Een gedetailleerde beschrijving van het probleem.
- Duidelijke en volledige foto's van het probleem.

Uw claim wordt dan zorgvuldig beoordeeld.

Onderhoudsadviezen:

Om de levensduur en esthetische aantrekkingskracht te waarborgen, is regelmatig onderhoud essentieel.

Wij raden aan:

- Schoon te maken met schoon water, met een zachte spons of doek een- of tweemaal per jaar (of vaker).
- Vermijd het gebruik van reinigingsmiddelen of schurende materialen tijdens het reinigen.
- Controleer regelmatig de stevigheid van schroeven (minstens eenmaal per jaar).
- Het aanbrengen van WD-40 (of een vergelijkbaar product) op bevestigingsmiddelen om ze schoon te maken en de oppervlakeroestbestendigheid te verhogen.
- Zorg voor een onbelemmerde waterafvoer in dakgoten (bladeren, takken, enz. verwijderen).

Wichtige Informationen:

Vor-Montage-Checkliste:

- Bevor Sie mit der Montage beginnen, stellen Sie bitte sicher:
- Alle aufgeführten Teile sind vorhanden und unbeschädigt.
- **Melden Sie fehlende und/oder beschädigte Teile innerhalb von 14 Tagen nach Lieferung und vor der Montage! Bauen Sie keine defekten oder beschädigten Teile ein. Dadurch erlischt Ihr Anspruch und/oder Ihre Garantie!**
- Für die Meldung fehlender Teile wenden Sie sich bitte an den Verkaufspunkt (Geschäft oder Website), an dem Ihr Produkt gekauft wurde.
- Werfen Sie die Verpackung nicht weg, ohne die ordnungsgemäße Funktion des Produkts zu bestätigen.

Montagerichtlinien für das Produkt:

- Vermeiden Sie Regentage, vorherrschende Winde und überhängende Bäume. Überprüfen Sie die Umgebung auf mögliche Hindernisse in der Nähe oder innerhalb der Produktplatzierung.
- Stellen Sie sicher, dass während der Installation mindestens eine zusätzliche Person anwesend ist, dies beschleunigt die Installation.
- Halten Sie Kinder vom Montagebereich fern.
- Achten Sie darauf, Quetschgefahr zu vermeiden.
- Befolgen Sie alle Installationsschritte sorgfältig und überprüfen Sie mehrmals die Wasserwaage und die Winkel des Produkts.
- Wir empfehlen Ihnen, den festen Sitz aller relevanten Befestigungselemente und die Höhe der Haupts Konstruktion erneut zu überprüfen, bevor Sie mit der Installation von Zubehörteilen beginnen.
- Verankern Sie die Haupts Konstruktion ordnungsgemäß im Boden oder Fundament, bevor Sie Zubehör hinzufügen.
- Bewahren Sie die Bedienungsanleitung unbedingt auf und werfen Sie sie nach der Installation nicht weg.
- Der Benutzer haftet für Schäden oder Verletzungen, die durch eine fehlerhafte oder unsachgemäße Installation verursacht werden.



Garantieinformationen:

Die Herstellergarantie gilt für Fabrikmängel und umfasst den Ersatz von Ersatzteilen oder der gelieferten Produkt ab, keine Rückerstattungen werden gewährt. Die Herstellergarantie deckt nicht:

- Normale Abnutzung.
- Verlust oder Bruch während des Auspackens oder der Installation.
- Mangelnde Pflege, Vernachlässigung, Vandalismus, Aufprall mit Fremdkörpern, Kontakt mit abrasiven Materialien, ästhetische Probleme, falsche Montage oder Demontage, Wiederaufbau oder Verschiebung und einschließlich, jedoch nicht beschränkt auf alle Punkte, die im obigen Abschnitt zu den Wetterbedingungen genannt werden.
- Höhere Gewalt wie Hagel, starke Winde, Stürme, Schnee, Überschwemmungen, Blitz usw.
- Eine Änderung des Produkts führt zum Erlöschen der Garantie; vom Benutzer manipulierte Produkte sind nicht abgedeckt.

Alle Garantieansprüche müssen an den Verkaufspunkt (Geschäft oder Website) gerichtet werden, wo Ihr Produkt gekauft wurde. Stellen Sie sicher, dass Sie die folgenden Informationen angeben:

- Kaufbeleg
- Eine detaillierte Beschreibung des Problems.
- Klare und vollständige Fotos des Problems.

Anschließend wird Ihr Garantie Reklamation sorgfältig geprüft.

Wartungsempfehlungen:

- Um Langlebigkeit und ästhetischen Reiz sicherzustellen, ist regelmäßige Wartung unerlässlich.
Wir empfehlen:
- Ein- oder zweimal im Jahr (oder öfter) mit klarem Wasser und einem weichen Schwamm oder Tuch zu reinigen.
- Verwenden Sie während der Reinigung keine Reinigungsmittel oder abrasive Materialien.
- Überprüfen Sie regelmäßig die Festigkeit der Schrauben (mindestens einmal im Jahr).
- Tragen Sie WD-40 (oder ein ähnliches Produkt) auf die Befestigungen auf, um sie zu reinigen und die Oberflächenrostbeständigkeit zu erhöhen.
- Stellen Sie sicher, dass das Regenwasser in den Regenrinnen ungehindert fließen kann (entfernen Sie Blätter, Äste usw.).

Informations importantes:

Préparation de l'assemblage/ Liste de contrôle:

Avant de commencer l'assemblage, veuillez vous assurer que:

- Toutes les pièces énumérées sont fournies et intactes.
- **Signalez toute pièce manquante et/ou endommagée dans les 14 jours suivant la livraison et avant le montage ! N'installez pas de pièces défectueuses ou endommagées. Cela pourrait invalider votre réclamation et/ou votre garantie !**
- Pour signaler les pièces manquantes, veuillez envoyer un mail au point de vente (magasin ou site web) où votre produit a été acheté.
- Ne jetez pas l'emballage sans avoir confirmé le bon fonctionnement du produit.

Directives d'assemblage du produit:

- Évitez les jours de pluie, les vents dominants et les arbres en surplomb. Vérifiez la zone environnante pour détecter d'éventuels obstacles à proximité ou à l'intérieur du placement du produit.
- Assurez-vous qu'il y a au moins 1 personne supplémentaire présente lors de l'installation, cela favorise une installation plus rapide.
- Éloignez les enfants de la zone de rassemblement.
- Attention à éviter tout risque d'écrasement.
- Suivez attentivement toutes les étapes d'installation et vérifiez plusieurs fois le niveau à bulle et les angles du produit.
- Nous vous recommandons de révéifier le serrage de toutes les fixations concernées ainsi que le niveau de la construction principale avant de commencer l'installation des accessoires.
- Ancrez correctement la structure principale dans le sol ou les fondations avant d'ajouter des accessoires.
- Assurez-vous de conserver le manuel d'instructions et de ne pas le jeter après l'installation.
- L'utilisateur est responsable de tout dommage ou blessure causé par une installation incorrecte ou inappropriée.



Informations sur la garantie:

La garantie constructeur s'applique aux défauts de fabrication et couvre le remplacement des pièces détachées ou des produit fourni ; aucun remboursement ne sera effectué. La garantie du fabricant ne couvre pas :

- L'usage normale.
- Perte ou casse lors du déballage ou de l'installation.
- Manque d'entretien, négligence, vandalisme, choc avec des objets externe, contact avec des matériaux abrasifs, esthétique, montage ou démontage incorrect, reconstruction ou déplacement, y compris, tous les points mentionnés dans le paragraphe ci-dessus relatif aux conditions météorologiques.
- Les événements de force majeure tels que la grêle, les vents violents, les tempêtes, la neige, les inondations, la foudre, etc.
- La modification du produit annule la garantie ; les produits altérés par l'utilisateur ne sont pas couverts.

Toutes les demandes de garantie doivent être adressées au point de vente (magasin ou site web) où votre produit a été acheté. Assurez-vous d'inclure les informations suivantes :

- Preuve d'achat
- Une description détaillée du problème.
- Photos claires et complètes du problème.

Votre réclamation sera ensuite soigneusement évaluée.

Recommandations d'entretien:

Pour garantir la longévité et l'attrait esthétique, un entretien régulier est essentiel.

Nous recommandons :

- Nettoyer à l'eau claire, à l'aide d'une éponge ou d'un chiffon doux, une à deux fois par an (ou plus souvent).
- Éviter d'utiliser des détergents ou des matériaux abrasifs lors du nettoyage.
- Vérifier régulièrement le serrage des vis (au moins une fois par an).
- Appliquer du WD-40 (ou un produit similaire) sur les fixations pour les nettoyer et augmenter la résistance à la rouille en surface.
- Assurez que l'eau s'écoule librement dans les gouttières (enlevez les feuilles, les branches, etc.).

Required equipment/ Benodigde materialen/ Benötigte Ausrüstung/ Équipement requis

Tools/ Gereedschap/ Werkzeug/ Outils:

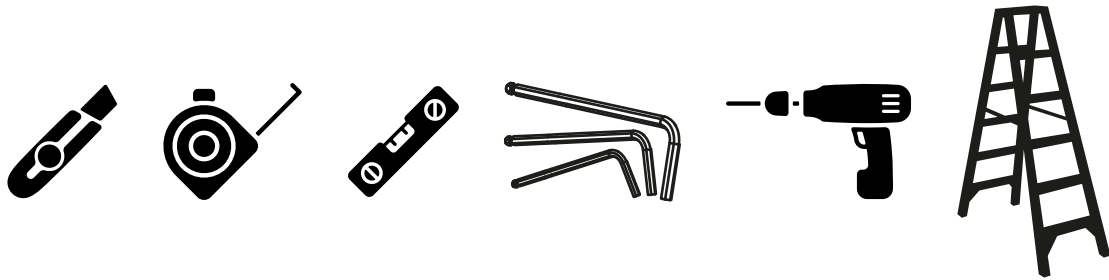

PPE/ PB/ PSA/ EPI:



Dimensions/ Afmetingen/ Abmessungen/ Dimensions (mm)



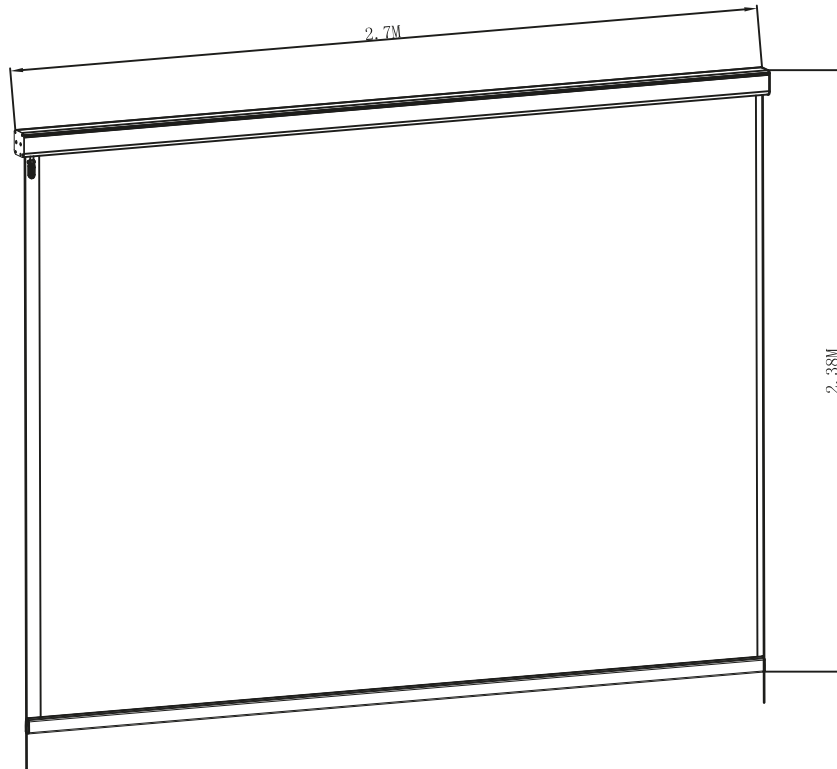



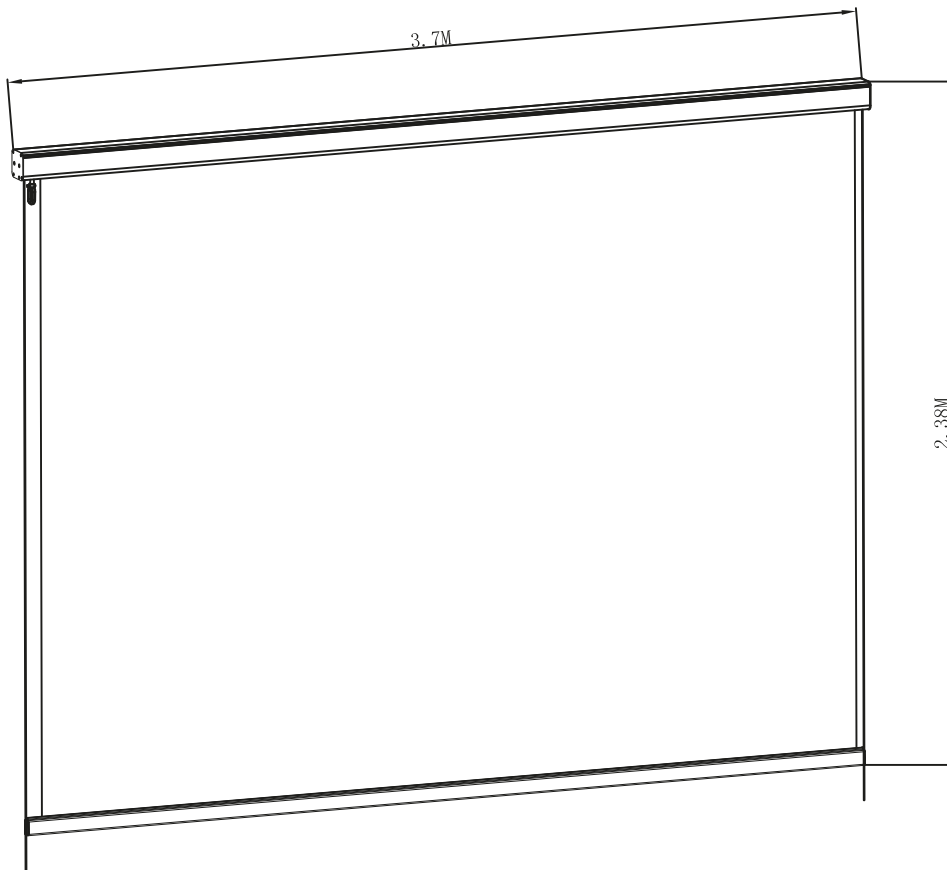



3M



4M



Package contents/ Verpakkingsinhoud/ Packungsinhalt/ Contenu du colis

Label No.	Description	Drawing	QTY
L	The handle crank		1
M	The bracket		3
N	The main frame		1
O	The adjustable holder for wire rope		2
P	The cover for adjustable holder		2
Q	The regulator for wire rope		2
R	The ring		1
K1	The cross head screw M4x20+M4 lock nut		1
K2	The cross head countersunk screw M4x12		4
K3	The self-drilling screws (Cross recessed large flat head) ST4.2x25		16

Fix the part M with the part K3 onto the beam

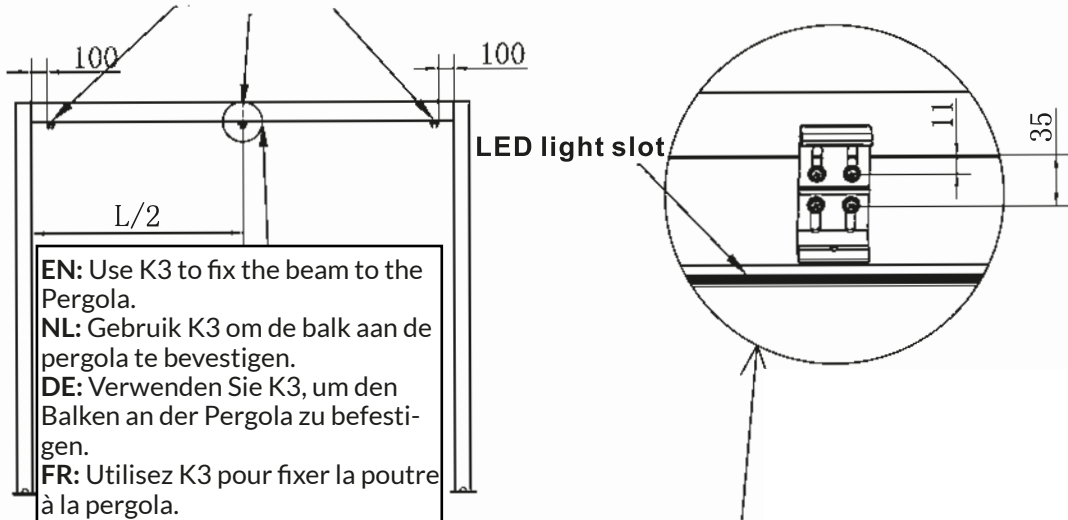

EN: Drill holes of the beam bracket into the pergola beam only, to prevent holes in the water gutter.

NL: Boor de gaten van de balkbeugel alleen in de pergolabalk, om gaten in de watergoot te voorkomen.

DE: Bohren Sie die Löcher der Balkenhalterung nur in den Pergolabalken, um Löcher in der Wasserablaufrinne zu vermeiden.

FR: Percez les trous du support de poutre uniquement dans la poutre de la pergola, pour éviter des trous dans la gouttière.

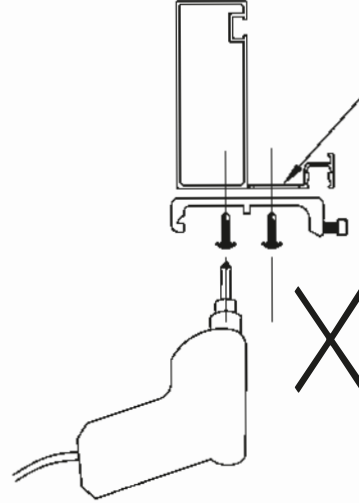
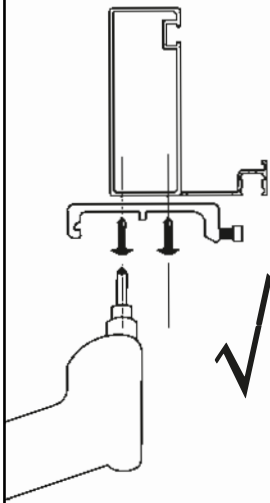

Gutter

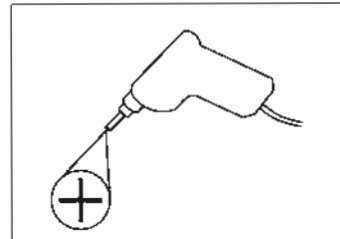
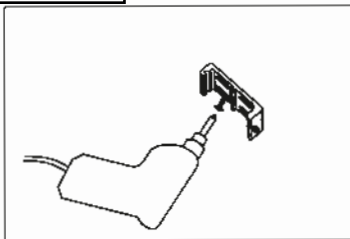

M



QTY: 3PCS

K3



QTY: 12PCS

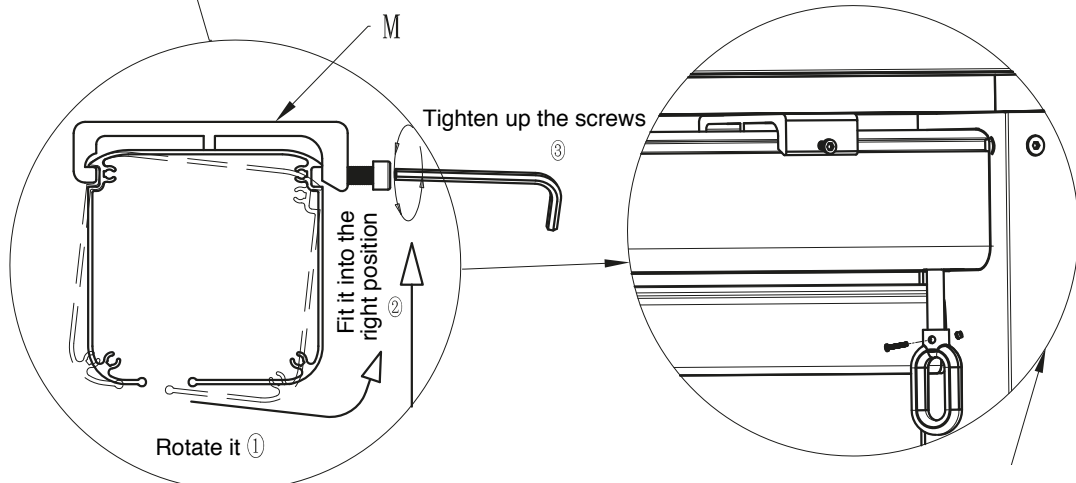
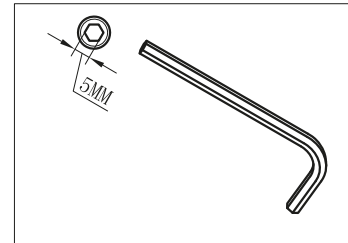
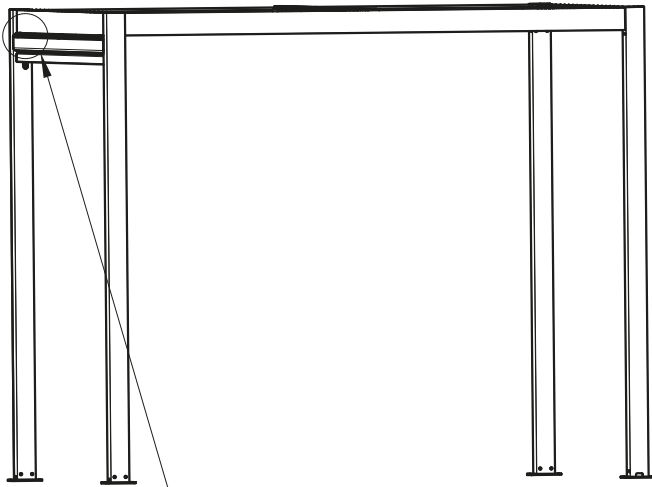

EN: Insert sunshade beam into brackets and tighten screws.
NL: Plaats de zonweringsbalk in de beugels en draai de schroeven aan.
DE: Setzen Sie die Sonnenschutz balken in die Halterungen ein und ziehen Sie die Schrauben fest.
FR: Insérez la poutre pare-soleil dans les supports et serrez les vis.

EN: Install crank loop R and affix with K1.
NL: Monteer de slingerroog R en bevestig deze met K1.
DE: Montieren Sie die Kurbelöse R und befestigen Sie sie mit K1.
FR: Installez la boucle de manivelle R et fixez-la avec K1.

N		QTY:1PC
----------	--	----------------

K1		QTY:1PC
-----------	--	----------------

R		QTY:1PC
----------	--	----------------

L		QTY:1PC
----------	--	----------------

Step 1:
Open the tie and
take out the wire rope

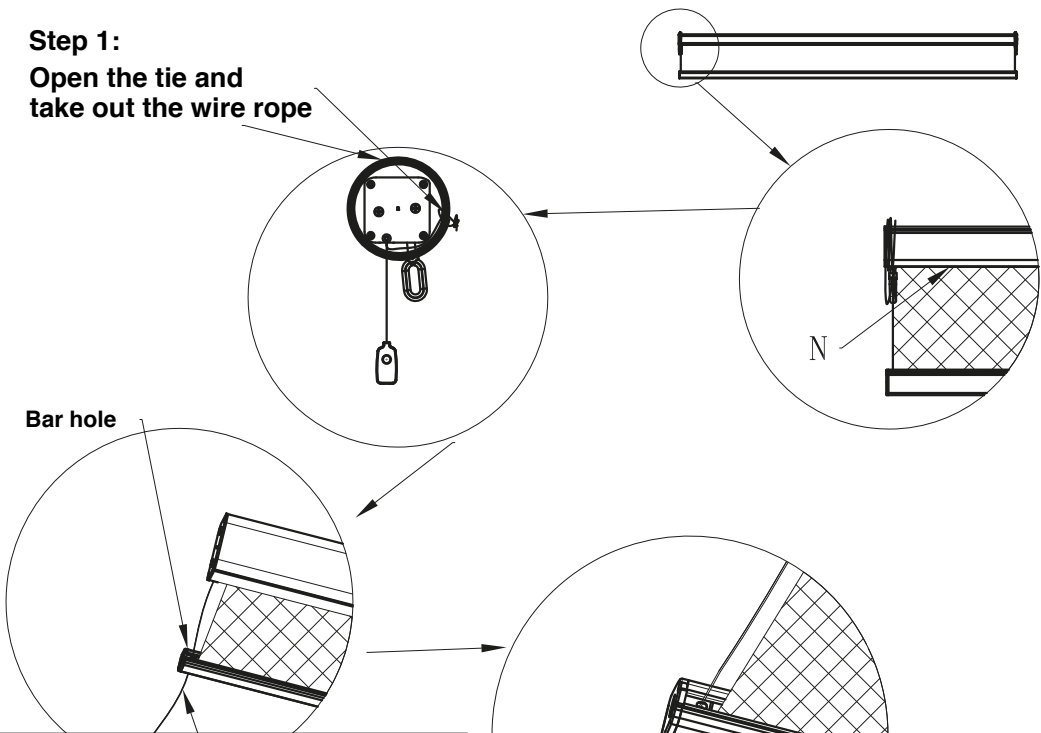

Bar hole

EN: Pass wire through hole of bar, loosen Q and pass wire through hole of Q.
NL: Leid de draad door het gat van de balk, maak Q los en leid de draad door het gat van Q.
DE: Führen Sie den Draht durch das Loch der Stange, lösen Sie Q und führen Sie den Draht durch das Loch von Q.
FR: Faites passer le fil dans le trou de la barre, desserrez Q et faites passer le fil dans le trou de Q.

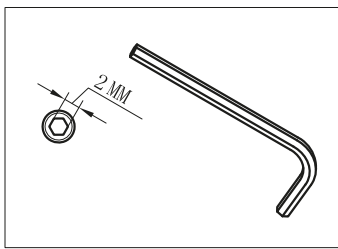

EN: Allow min. 20mm wire to stick out of Q, then fasten.
NL: Laat minimaal 20 mm draad uit Q steken en zet het vervolgens vast.
DE: Lassen Sie mindestens 20 mm Draht aus Q herausragen und befestigen Sie ihn dann.
FR: Laissez au moins 20 mm de fil dépasser de Q, puis fixez.

Need 20mm distance

Step 4:
Take out the nut

Tighten up the
internal screws of Q

Q



QTY:2PCS

N



QTY:1PCS

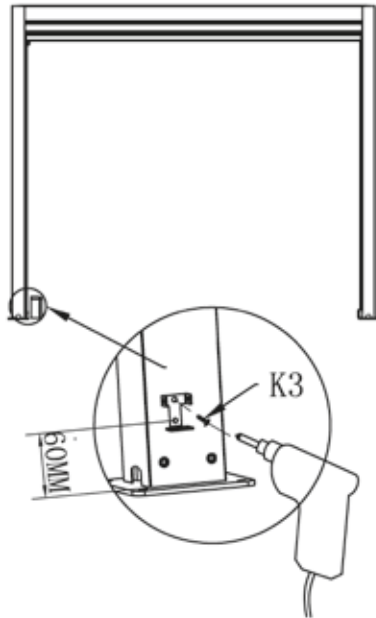

EN: Affix the adjustable holder 0 to the pillar, the lower hole should be around 60mm above the pillar foot.

NL: Bevestig de verstelbare houder 0 aan de pilaar, het onderste gat moet ongeveer 60 mm boven de pilarenvoet zitten.

DE: Befestigen Sie den verstellbaren Halter 0 an der Säule, das untere Loch sollte etwa 60 mm über dem Säulenfuß liegen.

FR: Fixez le support réglable 0 au pilier, le trou inférieur doit se trouver à environ 60 mm au-dessus du pied du pilier.

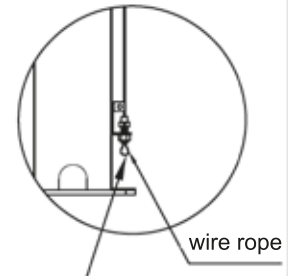

EN: Pass the wire which is sticking out on Q back into the regulator by making a loop and bend with needle nose pliers. Tighten the hexagon screw. Then pass the regulator through the holder 0 and fix it into position with hexagon nut M8. After this, you can adjust and tension the wire with the regulator where needed. To complete the assembly, affix part P (regulator cover) with screw K2 to the regulator bracket 0 on both sides.



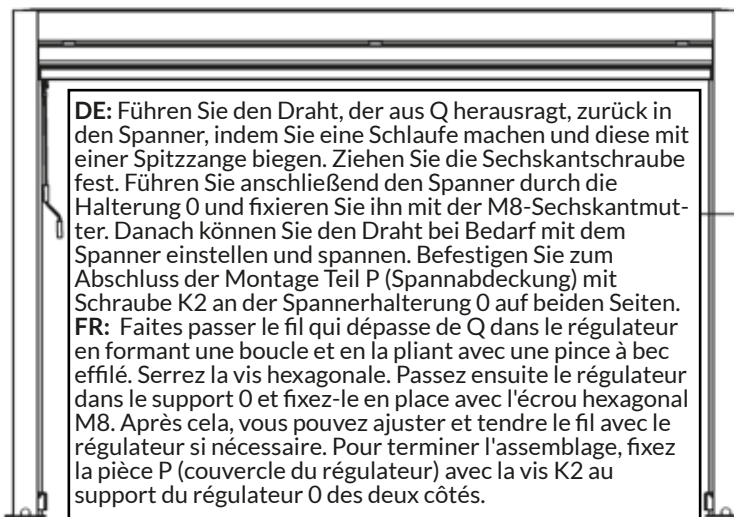

NL: Leid de draad die uit Q steekt terug in de spanner door een lus te maken en deze te buigen met een punttang. Draai de zeskantmoer aan. Leid vervolgens de spanner door de houder 0 en bevestig deze met een M8-zeskantmoer. Hierna kunt u de draad waar nodig afstellen en spannen met de spanner. Maak ter voltooiing van de montage onderdeel P (spannerafdekking) met schroef K2 vast aan de spannerhouder 0 aan beide zijden.

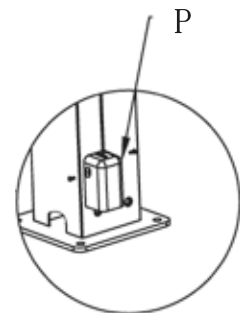

DE: Führen Sie den Draht, der aus Q herausragt, zurück in den Spanner, indem Sie eine Schlaufe machen und diese mit einer Spitzzange biegen. Ziehen Sie die Sechskantschraube fest. Führen Sie anschließend den Spanner durch die Halterung 0 und fixieren Sie ihn mit der M8-Sechskantmutter. Danach können Sie den Draht bei Bedarf mit dem Spanner einstellen und spannen. Befestigen Sie zum Abschluss der Montage Teil P (Spannabdeckung) mit Schraube K2 an der Spannerhalterung 0 auf beiden Seiten.

FR: Faites passer le fil qui dépasse de Q dans le régulateur en formant une boucle et en la pliant avec une pince à bec effilé. Serrez la vis hexagonale. Passez ensuite le régulateur dans le support 0 et fixez-le en place avec l'écrou hexagonal M8. Après cela, vous pouvez ajuster et tendre le fil avec le régulateur si nécessaire. Pour terminer l'assemblage, fixez la pièce P (couvercle du régulateur) avec la vis K2 au support du régulateur 0 des deux côtés.



0		QTY : 2PCS	P		QTY : 2PCS
K3		QTY : 4PCS	K2		QTY : 4PCS



Witvrouwenbergweg 13B
5711CN, Someren
Nederland

