





# Pratt & Söhne

OUTDOOR LIVING

-  **Instruction manual**
-  **Montage handleiding**
-  **Montageanleitung**
-  **Manuel d'instruction**

**PS4427825**  
**Sliding glass doors**  
**Glazen schuifwand**  
**Glasschiebewand**  
**Paroi coulissante en verre**



# Important Information:

## Pre-Assembly Checklist:

Before starting the assembly, please ensure:

- All listed parts are supplied and undamaged.
- **Report any missing and/or damaged parts within 14 days of delivery and before assembly! Do not install defective or damaged parts. Doing so may invalidate your claim!**
- For reporting missing parts, please contact your point of sale (store or website) where your product was purchased.
- Do not discard the packaging without confirming the proper functioning of the product.

## Product Assembly Guidelines:

- Avoid rainy days, prevailing winds, and overhanging trees. Check the surrounding area for any possible obstructions near or within the product placement.
- Ensure at least 1 extra persons are present during assembly. This will help speed up assembly time.
- Keep children away from the assembly area.
- Exercise caution to avoid the risk of pinching.
- Follow all assembly steps meticulously and verify the structure's level on all sides.
- We recommend you re-check tightness of all relevant fasteners and the level of the complete structure before starting assembly of accessories
- Properly anchor the main structure to the ground or foundation before adding accessories.
- Please ensure that you retain the instruction manual and do not throw it away after assembly.
- The user is liable for any damages or injuries caused due to incorrect or improper installation.



## Warranty Information:

- The warranty applies to manufacturers defects and covers the replacement of spare parts or the provided product, no refunds will be issued. The manufacturers warranty does not cover:
- Normal wear and tear.
- Loss or breakage during unpacking or installation.
- Lack of care, neglect, vandalism, impact with foreign objects, contact with abrasive materials, aesthetics, incorrect assembly or disassembly, rebuilding, or relocation and including and not limited to all points mentioned in the above weather conditions paragraph.
- Force majeure events like hail, high winds, storms, snow, floods, lightning, etc.
- Modifying the product voids the warranty; user-tampered products are not covered.

All warranty claims must be directed to the point of sale (store or website) where your product was purchased.

Please ensure you send the following details:

- Proof of purchase
- A detailed description of the problem.
- Clear and complete pictures of the problem.
- Your claim will then be assessed accordingly.

## Maintenance Recommendations:

- To ensure longevity and aesthetic appeal, regular maintenance is essential.  
We recommend:
- Cleaning with fresh water using a soft sponge or cloth once or twice a year (or more).
- Avoid using detergents or abrasive materials during cleaning.
- Regularly checking the tightness of screws (at least once a year).
- Applying WD-40 (or similar product) to fasteners to clean and increase surface rust resistance
- Ensuring unobstructed water flow in gutters (clearing leaves, branches, etc.).

# Belangrijke informatie:

## Montage voorbereiding/ Controlelijst:

Voordat u met de montage begint, zorg ervoor dat:

- Alle vermelde onderdelen zijn geleverd en onbeschadigd zijn.
- **Meld ontbrekende en/of beschadigde onderdelen binnen 14 dagen na levering en vóór montage! Monteer defecte of beschadigde onderdelen niet. Doet u dit wel, dan kan uw claim ongeldig worden verklaard!**
- Voor het melden van ontbrekende onderdelen, neem contact op met het verkooppunt (winkel of website) waar uw product is gekocht.
- Gooi de verpakking niet weg zonder de goede werking van het product te bevestigen.

## Product Assemblage Richtlijnen:

- Vermijd regenachtige dagen, overheersende winden en overhangende bomen. Controleer de omliggende omgeving op mogelijke obstakels in de buurt van of binnen de plaatsing van het product.
- Zorg ervoor dat er minstens 1 extra persoon aanwezig is tijdens de montage, dit bevordert een snellere montage.
- Houd kinderen uit de buurt van het montagegebied.
- Wees voorzichtig om het risico op beknelling te vermijden.
- Volg alle montageschappen nauwgezet en controleer meermalig het waterpas niveau en hoeken van het product.
- Wij raden u aan de stevigheid van alle relevante bevestigingsmiddelen en het niveau van de hoofdconstructie opnieuw te controleren voordat u begint met de montage van accessoires.
- Veranker de hoofdconstructie op de juiste manier in de grond of fundering voordat u accessoires toevoegt.
- Zorg ervoor dat u de instructiehandleiding bewaart en deze niet weggooit na de montage.
- De gebruiker is aansprakelijk voor eventuele schade of letsels veroorzaakt door onjuiste of onjuiste installatie.

## Garantie-informatie:

De fabrieksgarantie geldt voor fabrieksdefecten en omvangt de vervanging van reserveonderdelen of het geleverde product, er worden geen restituties verstrekt. De fabrieksgarantie dekt niet:

- Normale slijtage.
- Verlies of breuk tijdens het uitpakken of installeren.
- Gebrek aan zorg, verwaarlozing, vandalisme, impact met externe objecten, contact met schurende materialen, esthetiek, onjuiste montage of demontage, herbouw of verplaatsing en inclusief maar niet beperkt tot alle punten genoemd in de bovenstaande alinea over weersomstandigheden.
- Overmachtgebeurtenissen zoals hagel, harde wind, stormen, sneeuw, overstromingen, bliksem, etc.
- Het wijzigen van het product maakt de garantie ongeldig; door de gebruiker gemanipuleerde producten vallen niet onder de dekking.

Alle garantieclaims moeten worden gericht aan het verkooppunt (winkel of website) waar uw product is gekocht.

Zorg ervoor dat u de volgende gegevens meestuur:

- Aankoopbewijs
- Een gedetailleerde beschrijving van het probleem.
- Duidelijke en volledige foto's van het probleem.
- Uw claim wordt dan zorgvuldig beoordeeld.

## Onderhoudsadviezen:

Om de levensduur en esthetische aantrekkingskracht te waarborgen, is regelmatig onderhoud essentieel.

Wij raden aan:

- Schoon te maken met schoon water, met een zachte spons of doek een- of tweemaal per jaar (of vaker).
- Vermijd het gebruik van reinigingsmiddelen of schurende materialen tijdens het reinigen.
- Controleer regelmatig de stevigheid van schroeven (minstens eenmaal per jaar).
- Het aanbrengen van WD-40 (of een vergelijkbaar product) op bevestigingsmiddelen om ze schoon te maken en de oppervlakteroestbestendigheid te verhogen.
- Zorg voor een onbelemmerde waterafvoer in dakgoten (bladeren, takken, enz. verwijderen).

# Wichtige Informationen:



## Vor-Montage-Checkliste:

Bevor Sie mit der Montage beginnen, stellen Sie bitte sicher:

- Alle aufgeführten Teile sind vorhanden und unbeschädigt.
- **Melden Sie fehlende und/oder beschädigte Teile innerhalb von 14 Tagen nach Lieferung und vor der Montage! Bauen Sie keine defekten oder beschädigten Teile ein. Dadurch erlischt Ihr Anspruch!**
- Für die Meldung fehlender Teile wenden Sie sich bitte an den Verkaufspunkt (Geschäft oder Website), an dem Ihr Produkt gekauft wurde.
- Werfen Sie die Verpackung nicht weg, ohne die ordnungsgemäße Funktion des Produkts zu bestätigen.

## Montagerichtlinien für das Produkt:

- Vermeiden Sie Regentage, vorherrschende Winde und überhängende Bäume. Überprüfen Sie die Umgebung auf mögliche Hindernisse in der Nähe oder innerhalb der Produktplatzierung.
- Stellen Sie sicher, dass während der Installation mindestens eine zusätzliche Person anwesend ist, dies beschleunigt die Installation.
- Halten Sie Kinder vom Montagebereich fern.
- Achten Sie darauf, Quetschgefahr zu vermeiden.
- Befolgen Sie alle Installationsschritte sorgfältig und überprüfen Sie mehrmals die Wasserwaage und die Winkel des Produkts.
- Wir empfehlen Ihnen, den festen Sitz aller relevanten Befestigungselemente und die Höhe der Haupts Konstruktion erneut zu überprüfen, bevor Sie mit der Installation von Zubehörteilen beginnen.
- Verankern Sie die Haupts Konstruktion ordnungsgemäß im Boden oder Fundament, bevor Sie Zubehör hinzufügen.
- Bewahren Sie die Bedienungsanleitung unbedingt auf und werfen Sie sie nach der Installation nicht weg.
- Der Benutzer haftet für Schäden oder Verletzungen, die durch eine fehlerhafte oder unsachgemäße Installation verursacht werden.



## Garantieinformationen:

- Die Herstellergarantie gilt für Fabrikmängel und umfasst den Ersatz von Ersatzteilen oder der gelieferten Produkt ab, keine Rückerstattungen werden gewährt. Die Herstellergarantie deckt nicht:
- Normale Abnutzung.
- Verlust oder Bruch während des Auspackens oder der Installation.
- Mangelnde Pflege, Vernachlässigung, Vandalismus, Aufprall mit Fremdkörpern, Kontakt mit abrasiven Materialien, ästhetische Probleme, falsche Montage oder Demontage, Wiederaufbau oder Verschiebung und einschließlich, jedoch nicht beschränkt auf alle Punkte, die im obigen Abschnitt zu den Wetterbedingungen genannt werden.
- Höhere Gewalt wie Hagel, starke Winde, Stürme, Schnee, Überschwemmungen, Blitz usw.
- Eine Änderung des Produkts führt zum Erlöschen der Garantie; vom Benutzer manipulierte Produkte sind nicht abgedeckt.

Alle Garantieansprüche müssen an den Verkaufspunkt (Geschäft oder Website) gerichtet werden, wo Ihr Produkt gekauft wurde. Stellen Sie sicher, dass Sie die folgenden Informationen angeben:

- Kaufbeleg
- Eine detaillierte Beschreibung des Problems.
- Klare und vollständige Fotos des Problems.
- Anschließend wird Ihr Garantie Reklamation sorgfältig geprüft.
- 

## Wartungsempfehlungen:

Um Langlebigkeit und ästhetischen Reiz sicherzustellen, ist regelmäßige Wartung unerlässlich.

Wir empfehlen:

- Ein- oder zweimal im Jahr (oder öfter) mit klarem Wasser und einem weichen Schwamm oder Tuch zu reinigen.
- Verwenden Sie während der Reinigung keine Reinigungsmittel oder abrasive Materialien.
- Überprüfen Sie regelmäßig die Festigkeit der Schrauben (mindestens einmal im Jahr).
- Tragen Sie WD-40 (oder ein ähnliches Produkt) auf die Befestigungen auf, um sie zu reinigen und die Oberflächenrostbeständigkeit zu erhöhen.
- Stellen Sie sicher, dass das Regenwasser in den Regenrinnen ungehindert fließen kann (entfernen Sie Blätter, Äste usw.).

# Informations importantes:



## Préparation de l'assemblage/ Liste de controle:

Avant de commencer l'assemblage, veuillez vous assurer que:

- Toutes les pièces énumérées sont fournies et intactes.
- **Signalez toute pièce manquante et/ou endommagée dans les 14 jours suivant la livraison et avant le montage ! N'installez pas de pièces défectueuses ou endommagées. Cela pourrait invalider votre réclamation !**
- Pour signaler les pièces manquantes, veuillez envoyer un mail au point de vente (magasin ou site web) où votre produit a été acheté.
- Ne jetez pas l'emballage sans avoir confirmé le bon fonctionnement du produit.

## Directives d'assemblage du produit:

- Évitez les jours de pluie, les vents dominants et les arbres en surplomb. Vérifiez la zone environnante pour détecter d'éventuels obstacles à proximité ou à l'intérieur du placement du produit.
- Assurez-vous qu'il y a au moins 1 personne supplémentaire présente lors de l'installation, cela favorise une installation plus rapide.
- Éloignez les enfants de la zone de rassemblement.
- Attention à éviter tout risque d'écrasement.
- Suivez attentivement toutes les étapes d'installation et vérifiez plusieurs fois le niveau à bulle et les angles du produit.
- Nous vous recommandons de révéifier le serrage de toutes les fixations concernées ainsi que le niveau de la constructions principale avant de commencer l'installation des accessoires.
- Ancrez correctement la structure principale dans le sol ou les fondations avant d'ajouter des accessoires.
- Assurez-vous de conserver le manuel d'instructions et de ne pas le jeter après l'installation.
- L'utilisateur est responsable de tout dommage ou blessure causé par une installation incorrecte ou inappropriée.



## Informations sur la garantie:

- La garantie constructeur s'applique aux défauts de fabrication et couvre le remplacement des pièces détachées ou des produit fourni ; aucun remboursement ne sera effectué. La garantie du fabricant ne couvre pas :
- L'usage normale.
- Perte ou casse lors du déballage ou de l'installation.
- Manque d'entretien, négligence, vandalisme, choc avec des objets externe, contact avec des matériaux abrasifs, esthétique, montage ou démontage incorrect, reconstruction ou déplacement, y compris, tous les points mentionnés dans le paragraphe ci-dessus relatif aux conditions météorologiques.
- Les événements de force majeure tels que la grêle, les vents violents, les tempêtes, la neige, les inondations, la foudre, etc.
- La modification du produit annule la garantie ; les produits altérés par l'utilisateur ne sont pas couverts.
- 

Toutes les demandes de garantie doivent être adressées au point de vente (magasin ou site web) où votre produit a été acheté.

Assurez-vous d'inclure les informations suivantes :

- Preuve d'achat
- Une description détaillée du problème.
- Photos claires et complètes du problème.
- Votre réclamation sera ensuite soigneusement évaluée.

## Recommandations d'entretien:

Pour garantir la longévité et l'attrait esthétique, un entretien régulier est essentiel.

Nous recommandons :

- Nettoyer à l'eau claire, à l'aide d'une éponge ou d'un chiffon doux, une à deux fois par an (ou plus souvent).
- Éviter d'utiliser des détergents ou des matériaux abrasifs lors du nettoyage.
- Vérifier régulièrement le serrage des vis (au moins une fois par an).
- Appliquer du WD-40 (ou un produit similaire) sur les fixations pour les nettoyer et augmenter la résistance à la rouille en surface.
- Assurez que l'eau s'écoule librement dans les gouttières (enlevez les feuilles, les branches, etc.).

# Required equipment/ Benodigde materialen/ Benötigte Ausrüstung/ Équipement requis

Tools/ Gereedschap/ Werkzeug/ Outils:

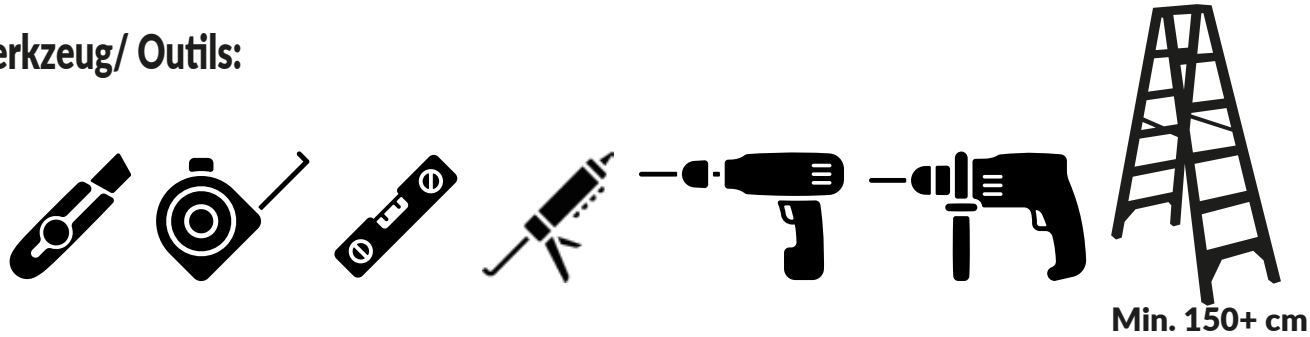

PPE/ PB/ PSA/ EPI:

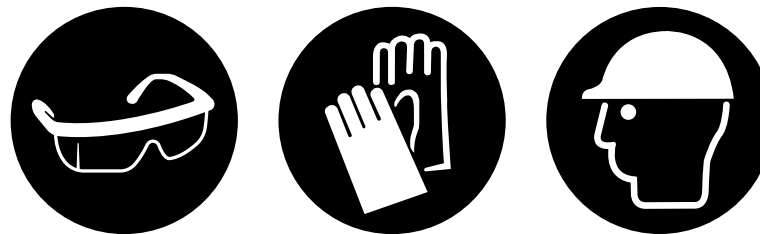

## Parts List

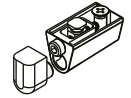
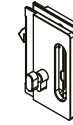
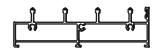
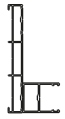
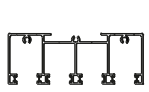

**Top rail** **Left side frame** **Right side frame** **Bottom track** **8 x 4.8 \* 50 screw** **18 x 4.2 \* 50 screw** **rubber strip** **Glass door lock** **Zinc-Alloy Stopper**

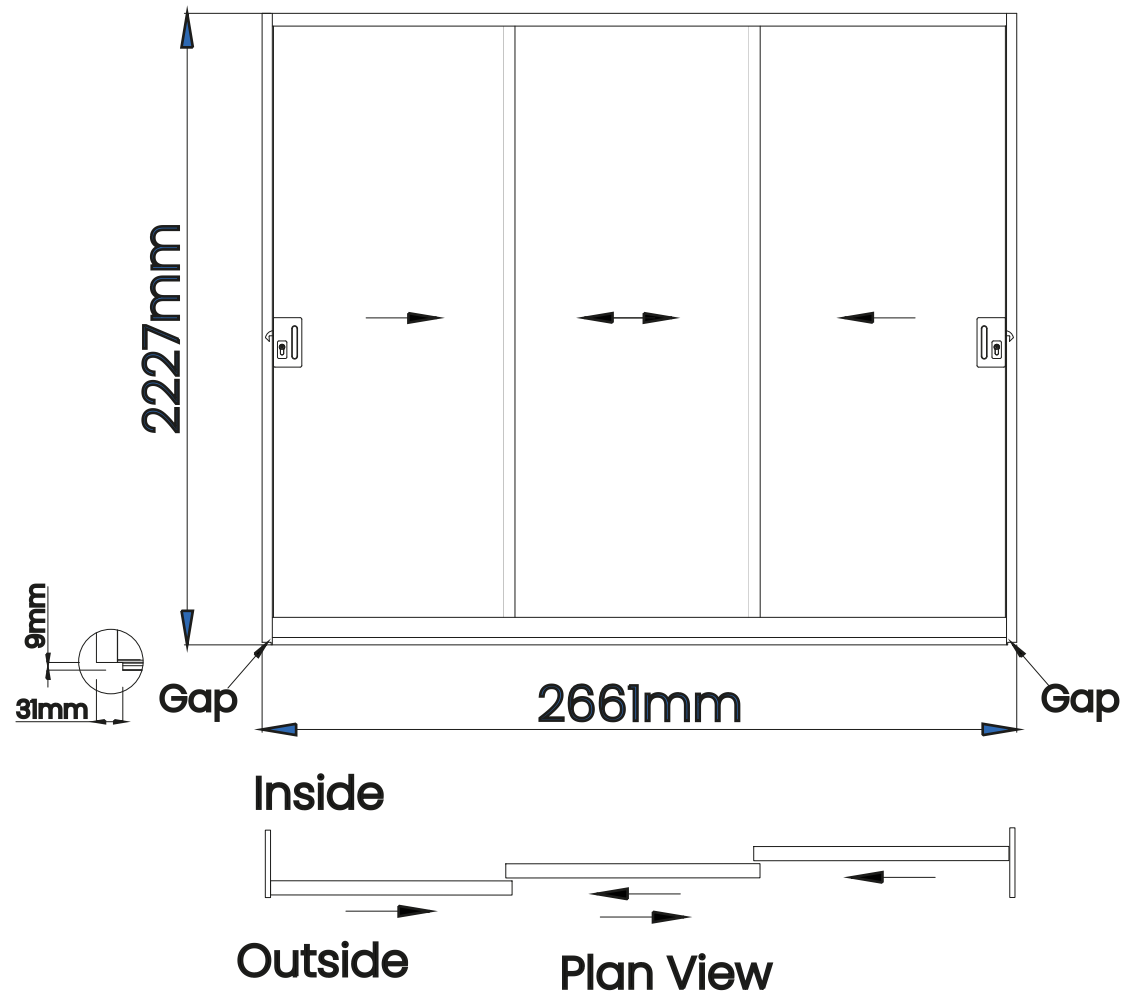

**EN:** The glass door system can be fitted in any space, in order to make the product fit, please make sure you check all the below measurements and that they match the height and width of the product.

**NL:** Het glazen deursysteem kan in elke ruimte worden geplaatst. Om het product passend te maken, controleer alstublieft alle onderstaande afmetingen en zorg ervoor dat deze overeenkomen met de hoogte en breedte van het product.

**DE:** Das Glasschiebetürsystem kann in jedem Raum installiert werden. Um das Produkt anzupassen, überprüfen Sie bitte alle unten angegebenen Maße und stellen Sie sicher, dass sie mit der Höhe und Breite des Produkts übereinstimmen.

**FR:** Le système de porte en verre peut être installé dans n'importe quel espace. Pour que le produit s'adapte, veuillez vérifier toutes les mesures ci-dessous et vous assurer qu'elles correspondent à la hauteur et à la largeur du produit.

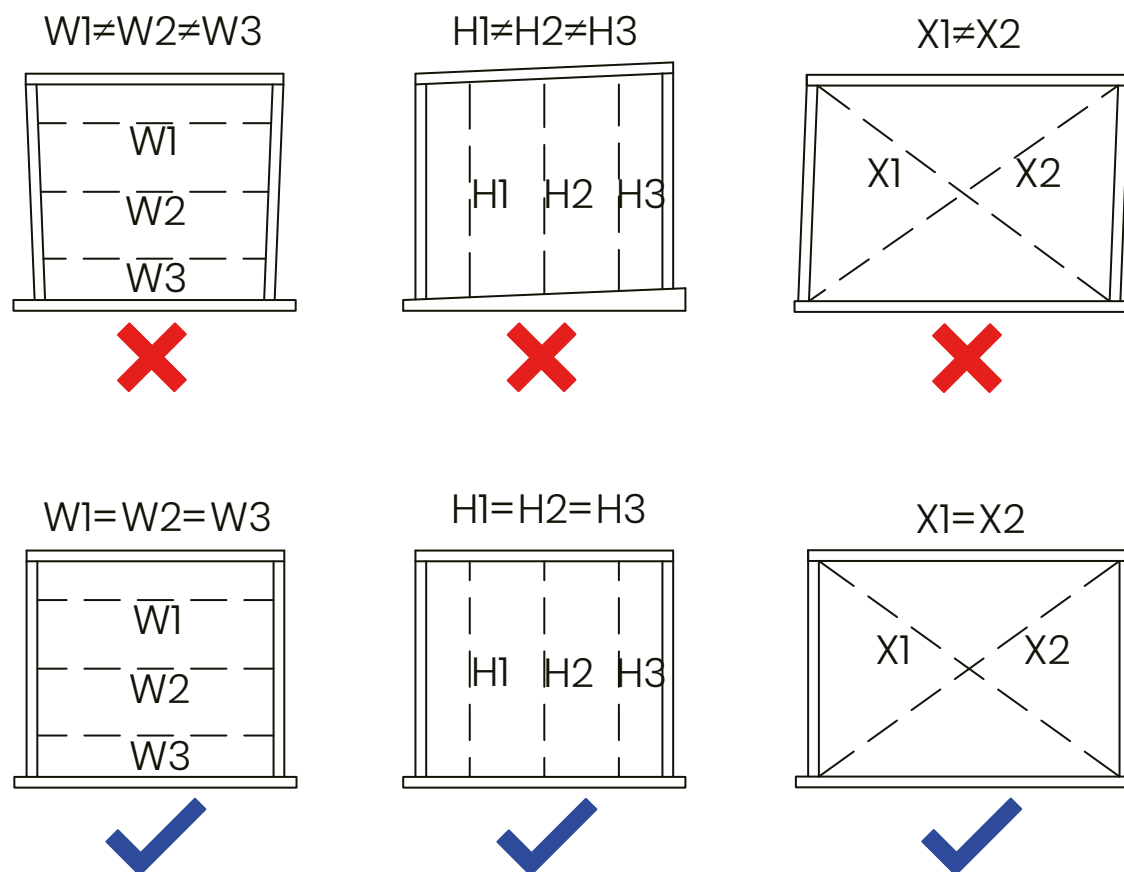

**EN:** Please be aware that, it is possible the side profiles are fully assembled upon receipt. Assemble all 4 frame profiles with the help of screws 4,8x50mm (8PCS) and place as shown.

**NL:** Houd er rekening mee dat het mogelijk is dat de zijprofielen bij ontvangst volledig gemonteerd zijn. Monteer alle 4 frameprofielen met behulp van schroeven 4,8x50mm (8ST) en plaats ze zoals weergegeven.

**DE:** Bitte beachten Sie, dass die Seitenprofile bei Erhalt möglicherweise bereits vollständig montiert sind. Montieren Sie alle 4 Rahmenprofile mit Hilfe von Schrauben 4,8x50mm (8STK) und positionieren Sie sie wie gezeigt.

**FR:** Veuillez noter qu'il est possible que les profils latéraux soient entièrement assemblés à la réception. Assemblez les 4 profils du cadre à l'aide de vis 4,8x50mm (8PCS) et placez-les comme indiqué.

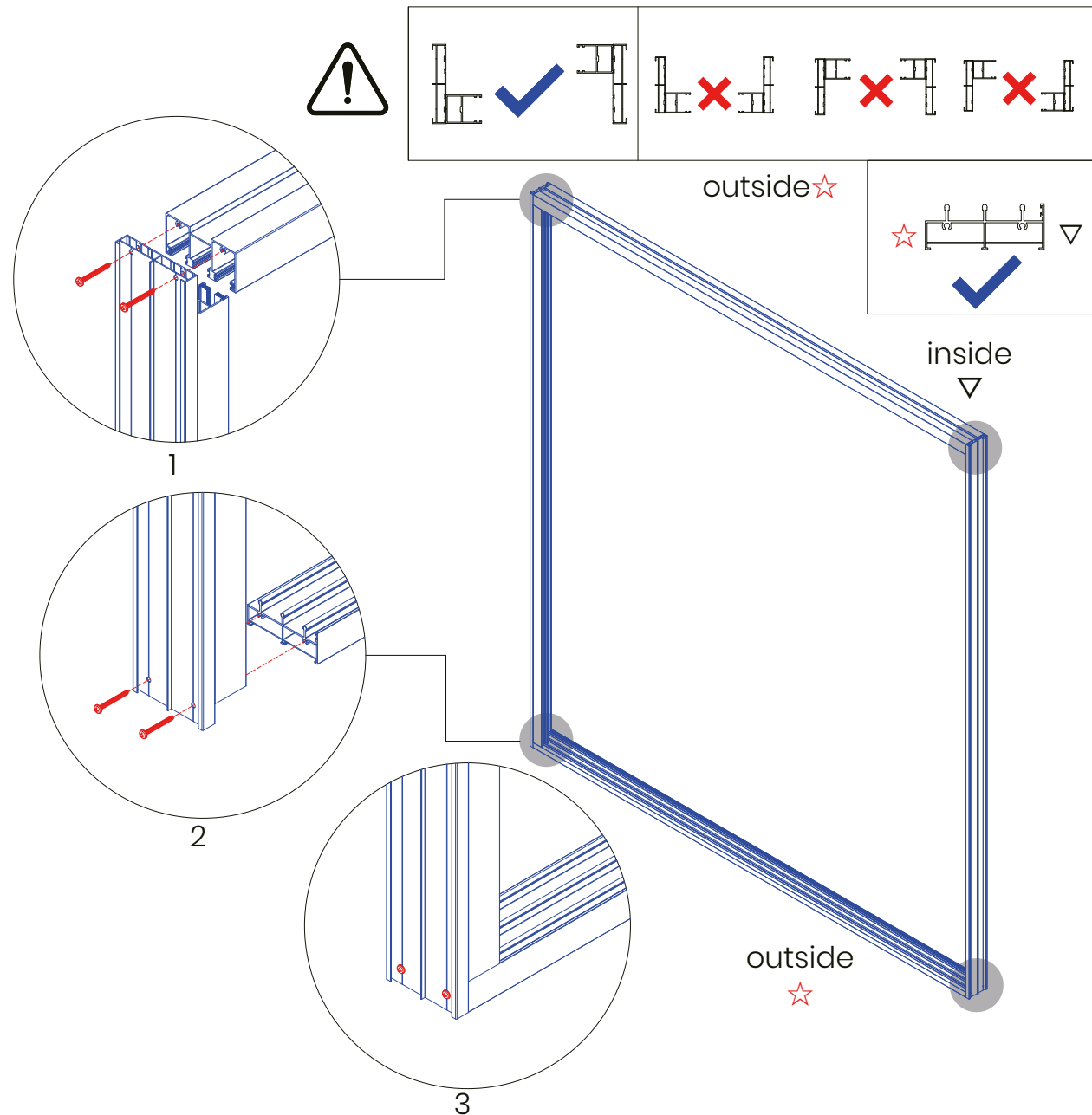

**EN:** Before placing the assembled base frame into the Pergola, please check all corners are 90 degrees and completely level. We recommend you also check the width and height once more to confirm proper fitment as well as the level of the Pergola pillars and beams. Correct it where required. Once fitment is guaranteed, place the base frame so that it sits flush with the outside edge of the top horizontal beam of the pergola. Then, keep in place and fix position with Screws 4,2x50 (18PCS). (See illustration for positions)

**NL:** Controleer voordat u het gemonteerde basisframe in de pergola plaatst of alle hoeken 90 graden zijn en volledig waterpas staan. We raden aan om ook de breedte en hoogte nogmaals te controleren om een goede pasvorm te bevestigen, evenals het niveau van de pergola-palen en -balken. Corrigeer waar nodig. Zodra de pasvorm is gegarandeerd, plaats het basisframe zodat het gelijk ligt met de buitenrand van de bovenste horizontale balk van de pergola. Houd het daarna op zijn plaats en bevestig het met schroeven 4,2x50 (18ST). (Zie illustratie voor posities)

**DE:** Bevor Sie den montierten Basisrahmen in die Pergola einsetzen, überprüfen Sie bitte, ob alle Ecken einen 90-Grad-Winkel haben und vollkommen waagrecht sind. Wir empfehlen, die Breite und Höhe nochmals zu überprüfen, um eine ordnungsgemäße Passform zu gewährleisten, sowie die Ausrichtung der Pfeiler und Balken der Pergola. Korrigieren Sie gegebenenfalls. Sobald die Passform garantiert ist, setzen Sie den Basisrahmen so ein, dass er bündig mit der Außenkante des oberen horizontalen Balkens der Pergola abschließt. Halten Sie ihn anschließend in Position und befestigen Sie ihn mit Schrauben 4,2x50 (18STK). (Siehe Abbildung für Positionen)

**FR:** Avant de placer le cadre de base assemblé dans la pergola, veuillez vérifier que tous les angles sont à 90 degrés et parfaitement de niveau. Nous vous recommandons également de vérifier une nouvelle fois la largeur et la hauteur pour confirmer un ajustement correct ainsi que le niveau des piliers et poutres de la pergola. Corrigez si nécessaire. Une fois l'ajustement garanti, placez le cadre de base de manière à ce qu'il affleure le bord extérieur de la poutre horizontale supérieure de la pergola. Maintenez-le en place et fixez-le avec des vis 4,2x50 (18PCS). (Voir l'illustration pour les positions)

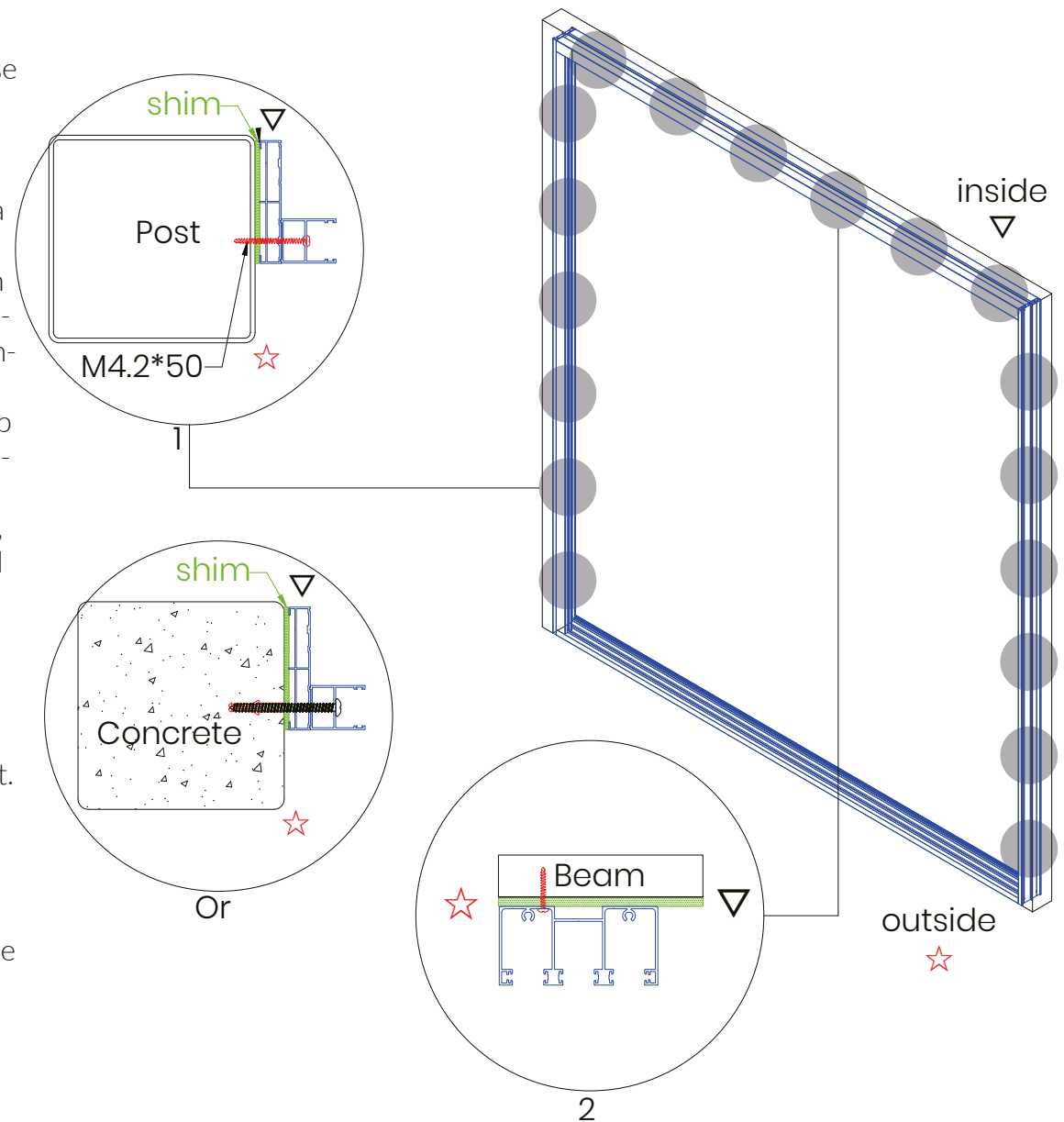

**EN:** To place the glass doors, slide the top side into the correct rail of the top profile first, then lift, straighten and place on lower profile.

**NL:** Om de glazen deuren te plaatsen schuift u eerst de bovenzijde in de juiste rail van het bovenprofiel, vervolgens optillen, rechtzetten en op het onderprofiel plaatsen.

**DE:** Um die Glastüren zu platzieren, schieben Sie zuerst die Oberseite in die richtige Schiene des oberen Profils, heben Sie sie dann an, richten Sie sie gerade aus und setzen Sie sie auf das untere Profil.

**FR:** Pour placer les portes vitrées, faites d'abord glisser le côté supérieur dans le rail approprié du profilé supérieur, puis soulevez, redressez et placez sur le profilé inférieur.

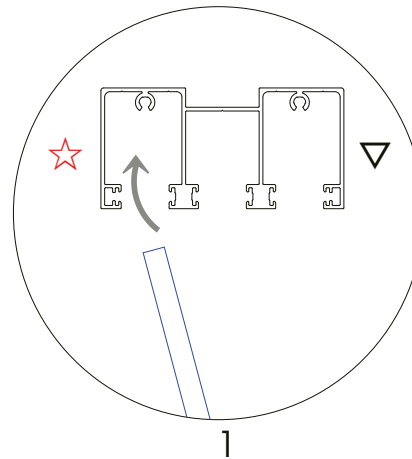

1

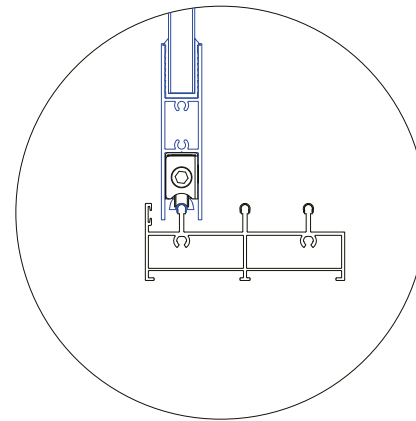

2

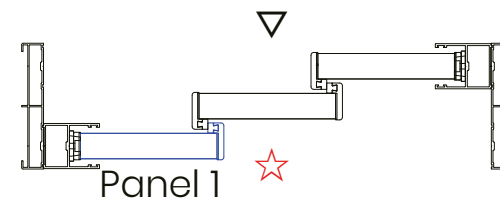
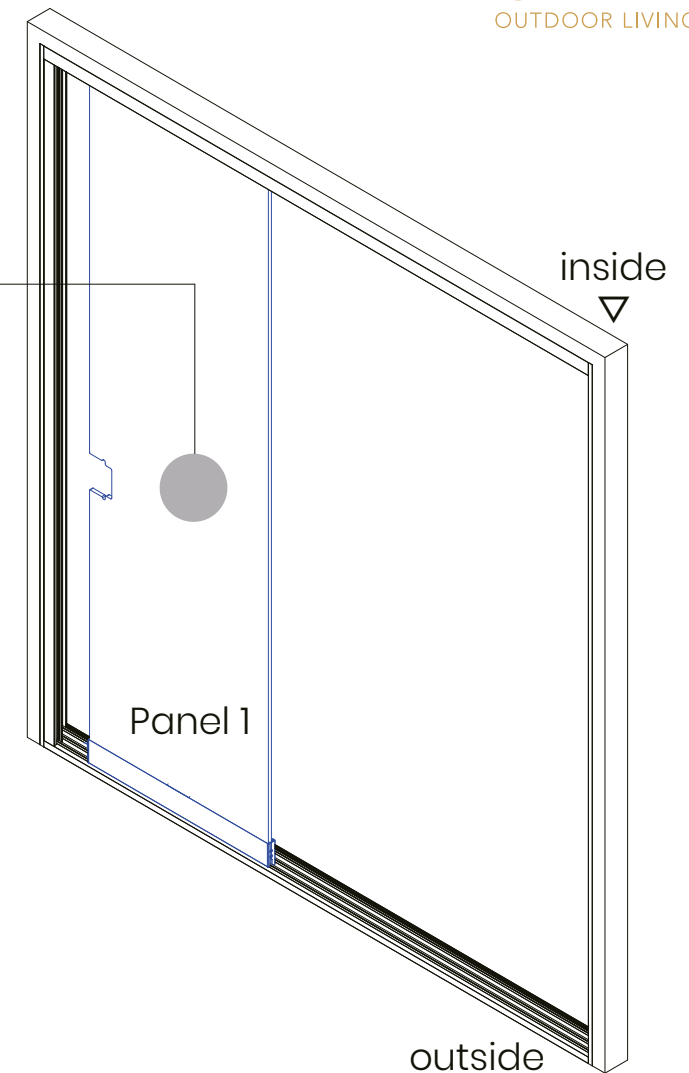

**EN:** Place the remaining door panels as shown on the previous page. Slide the top side into the correct rail of the top profile first, then lift, straighten and place on lower profile. Make sure that the order of the door panels is stepped from left to right. (See lower illustration on this page)

**NL:** Plaats de resterende deurpanelen zoals weergegeven op de vorige pagina. Schuif eerst de bovenzijde in de juiste rail van het bovenprofiel, til vervolgens op, recht en plaats op het onderprofiel. Zorg ervoor dat de volgorde van de deurpanelen trapsgewijs van links naar rechts is. (Zie onderste illustratie op deze pagina)

**DE:** Platzieren Sie die verbleibenden Türpaneele wie auf der vorherigen Seite gezeigt. Schieben Sie zuerst die Oberseite in die richtige Schiene des oberen Profils, heben Sie sie dann an, richten Sie sie aus und setzen Sie sie auf das untere Profil. Stellen Sie sicher, dass die Reihenfolge der Türpaneele von links nach rechts gestuft ist. (Siehe untere Abbildung auf dieser Seite)

**FR:** Placez les panneaux de porte restants comme indiqué à la page précédente. Faites d'abord glisser la partie supérieure dans le rail correct du profil supérieur, puis soulevez, redressez et placez sur le profil inférieur. Assurez-vous que l'ordre des panneaux de porte est décalé de gauche à droite. (Voir l'illustration inférieure de cette page)

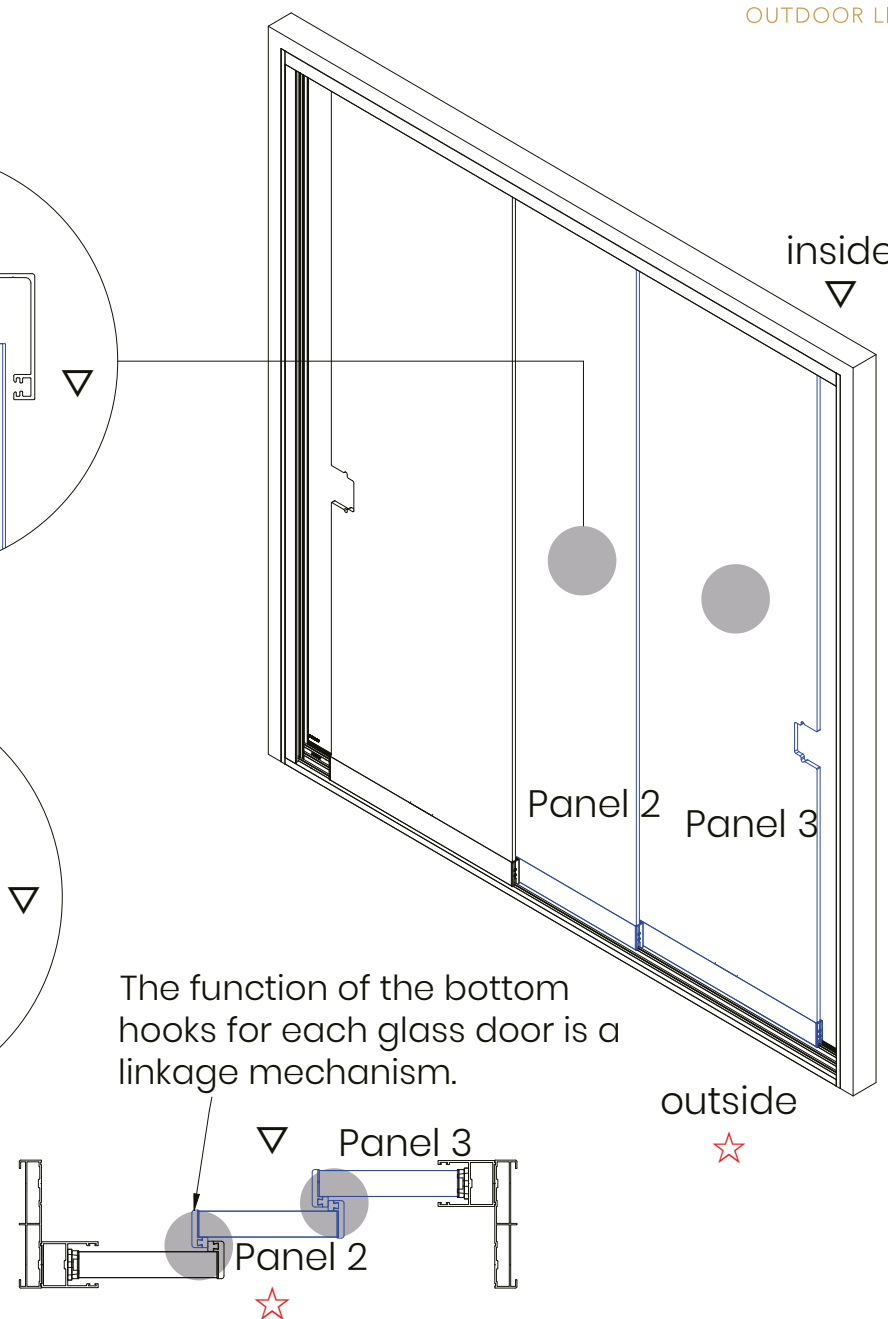
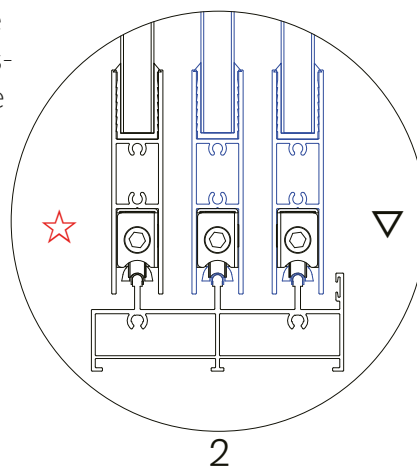
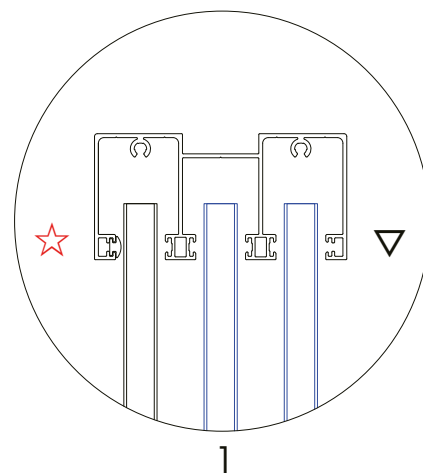

**EN:** Place the weather strips on panels 1-2, see illustration for correct placement.

**NL:** Plaats de weerstrips op panelen 1-2, zie illustratie voor de juiste plaatsing.

**DE:** Bringen Sie die Dichtungsstreifen auf den Paneelen 1-2 an, siehe Abbildung für die richtige Platzierung.

**FR:** Placez les bandes d'étanchéité sur les panneaux 1-2, voir l'illustration pour le placement correct.

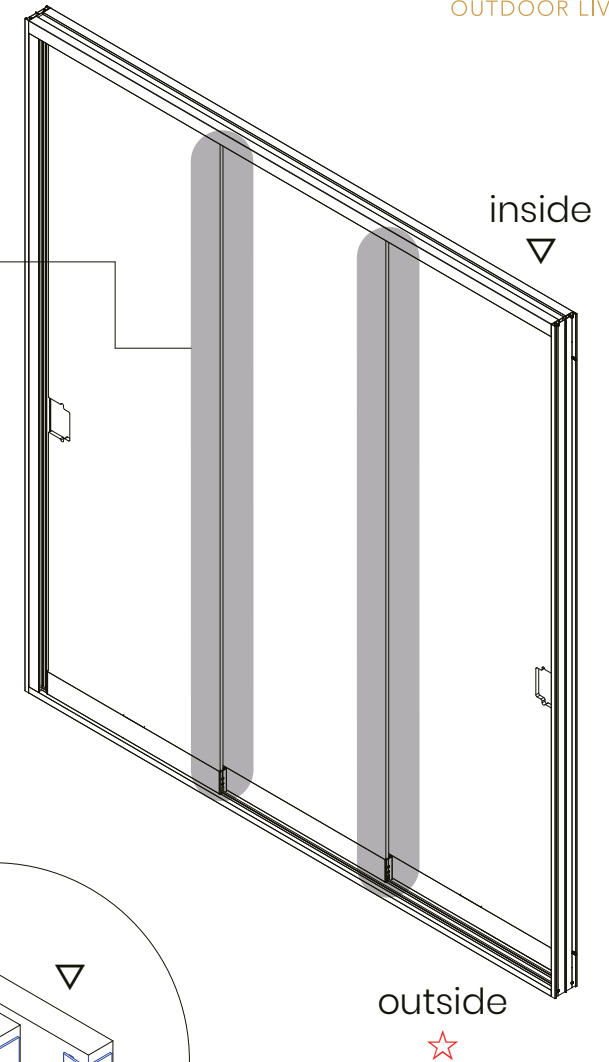
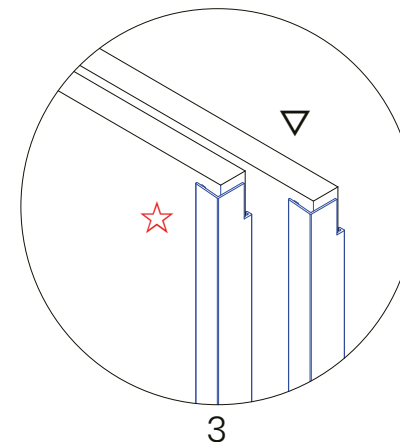
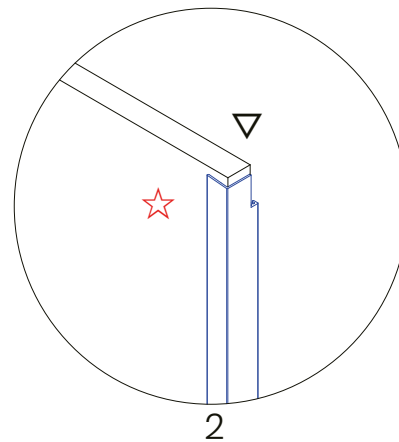
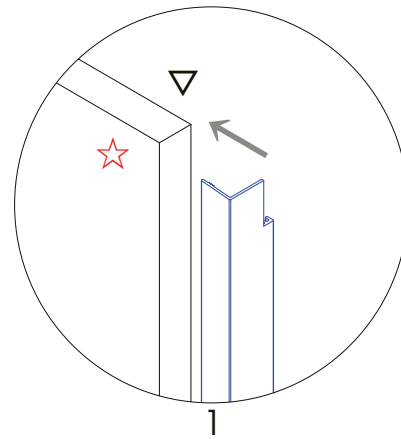

**EN:** Install the locking mechanism on Panel 1 and 3.  
Disassemble the lock first as seen in illustration No. 1

**NL:** Installeer het sluitsysteem op paneel 1 en 3.  
Demonteer eerst het slot zoals weergegeven in  
illustratie nr. 1.

**DE:** Installieren Sie den Verriegelungsmechanismus  
auf Paneel 1 und 3. Zerlegen Sie das Schloss zuerst  
wie in Abbildung Nr. 1 gezeigt.

**FR:** Installez le mécanisme de verrouillage sur les  
panneaux 1 et 3. Démontez d'abord la serrure comme  
indiqué dans l'illustration n° 1.

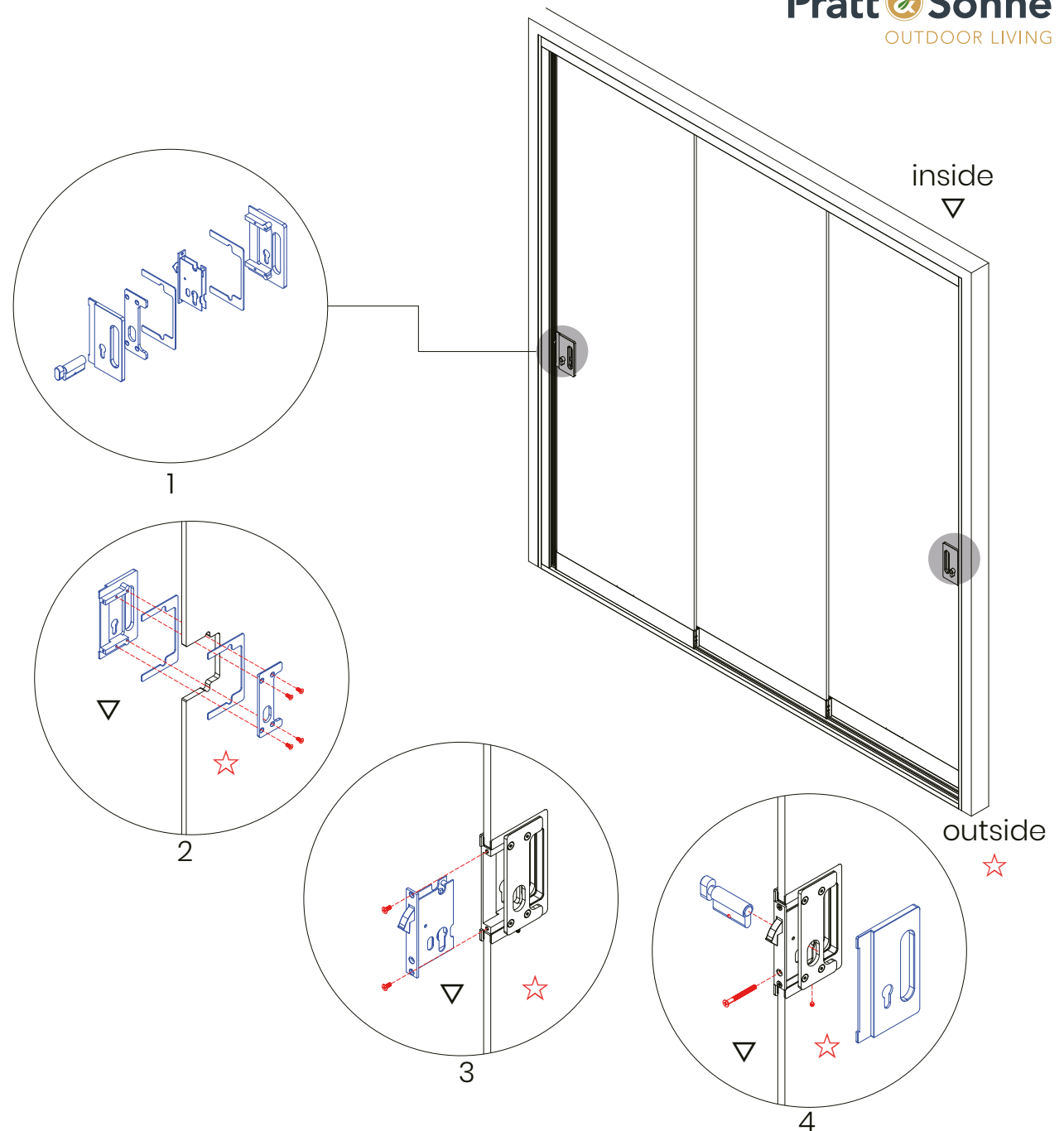

**EN:** Assemble the stopper block on the inside of panel 1-2.

**NL:** Monteer het stopperblok aan de binnenkant van panelen 1, 2.

**DE:** Montieren Sie den Anschlagblock an der Innenseite der Paneele 1, 2.

**FR:** Assemblez le bloc d'arrêt à l'intérieur des panneaux 1, 2.

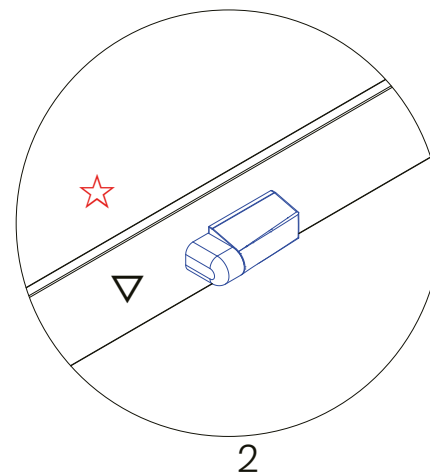
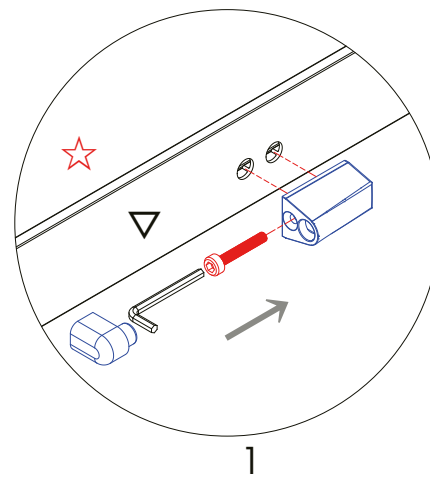

**EN:** To prevent water ingress as much as possible; we advise you to apply a high quality (flexible) silicone sealant suitable for Aluminium, to fill the gaps between the base frame and pergola, which may allow water to enter. Please apply generously, smooth out tidily and clean any excess sealant.

**NL:** Om waterindringing zoveel mogelijk te voorkomen, raden wij aan een hoogwaardige (flexibele) siliconenkit te gebruiken die geschikt is voor aluminium, om de kieren tussen het basisframe en de pergola op te vullen die water kunnen doorlaten. Breng de kit royaal aan, strijk het netjes glad en verwijder overtollige kit.

**DE:** Um das Eindringen von Wasser so weit wie möglich zu verhindern, empfehlen wir, eine hochwertige (flexible) Silikondichtmasse zu verwenden, die für Aluminium geeignet ist, um die Spalten zwischen dem Basisrahmen und der Pergola auszufüllen, durch die Wasser eindringen könnte. Tragen Sie die Dichtmasse großzügig auf, glätten Sie sie sauber und entfernen Sie überschüssige Dichtmasse.

**FR:** Pour empêcher autant que possible l'infiltration d'eau, nous vous conseillons d'appliquer un mastic silicone de haute qualité (flexible) adapté à l'aluminium, afin de combler les espaces entre le cadre de base et la pergola qui pourraient laisser passer l'eau. Appliquez généreusement, lissez proprement et nettoyez l'excédent de mastic.

Silicone sealant

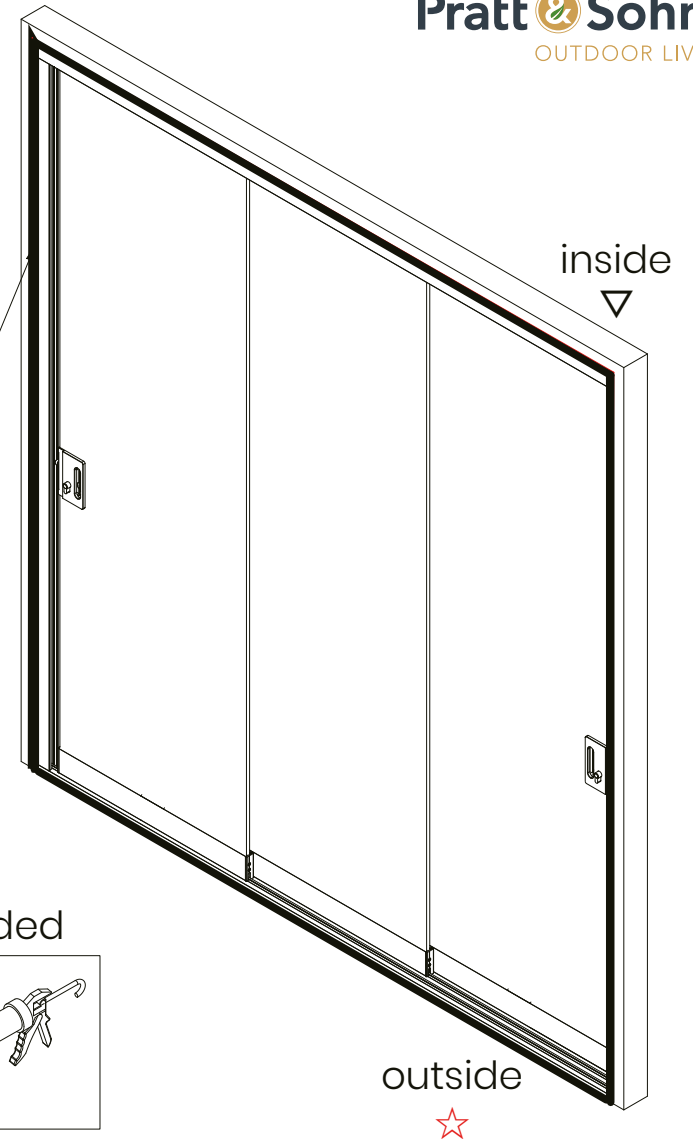

Not provided

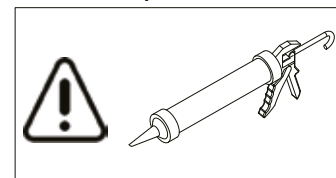

**Pratt & Söhne**  
OUTDOOR LIVING

Witvrouwenbergweg 13b  
5711 CN, Someren  
The Netherlands

